

Vasos Doble Pared Para Bebidas Calientes



Stanpac fabrica vasos para bebidas calientes de doble pared de 8 oz, 12 oz y 16 oz. Estos están disponibles en blanco y personalizados impresos en Flexo premium o impresión litográfica de hasta 6 colores. Es posible imprimir sobre ambas paredes.

Los vasos de doble pared de Stanpac son 20% más fríos al tacto en comparación con un vaso normal. En pruebas de laboratorio, la temperatura del líquido dentro del vaso fue de 12% más caliente en nuestro vaso de doble pared que en un vaso normal después de 60 minutos.

Stanpac fabrica productos de embalaje de calidad desde hace más de 70 años para empresas ubicadas en Estados Unidos, Canadá, México y el resto del mundo. Nos enorgullecemos de un nivel incomparable de servicio al cliente, precios justos, servicio personalizado para necesidades únicas, mínimos de producción razonables y entrega a tiempo.

STANPAC

PERFECCIÓN EN EMPAQUES POR MÁS DE 60 AÑOS

VASOS DOBLE PARED PARA BEBIDAS CALIENTES ◀



8 OZ ◀

PROPIEDADES DEL VASO

Volumen máximo de llenado: 9.66 oz / 286 ml
 Volumen recomendado: 8 oz / 237 ml
 Calibre: 15 PT
 Poli Configuración: 3/4 mil
 Calibre de pared externa: 15 PT
 Poli Configuración de pared externa: 3/4 mil

CONFIGURACIONES DEL EMBALAJE

8 oz Vaso

Bolsas por caja: 20 x 25 Vasos
 Cantidad por caja: 500
 Cantidad por pallet: 15,000
 Peso por caja: 9 Kg
 Cantidad estiba: 5
 Estibas por pallet: 6
 Cajas por pallet: 30
 Peso por pallet: 288 Kg
 Dimensiones de caja: 44 cm x 36 cm x 61 cm
 Altura de pallet: 216 cm

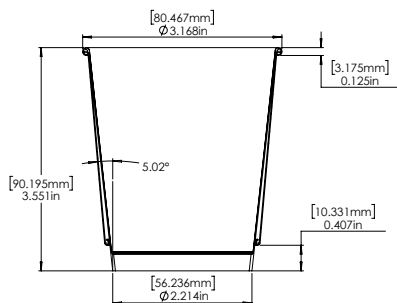

12 OZ ◀

PROPIEDADES DEL VASO

Volumen máximo de llenado: 13.85 oz / 410 ml
 Volumen recomendado: 12 oz / 355 ml
 Calibre: 17.5 PT
 Poli Configuración: 3/4 mil
 Calibre de pared interna: 15 PT
 Poli Configuración de pared interna: 3/4 mil

CONFIGURACIONES DEL EMBALAJE

12 oz Vaso

Bolsas por caja: 20 x 25 Vasos
 Cantidad por caja: 500
 Cantidad por pallet: 12,000
 Peso por caja: 14 Kg
 Cantidad por estiba: 4
 Estibas por pallet: 6
 Cajas por pallet: 24
 Peso por pallet: 343 Kg
 Dimensiones de caja: 39 cm x 46 cm x 64 cm
 Altura de pallet: 242 cm

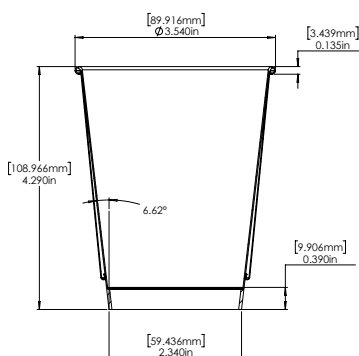

16 OZ ◀

PROPIEDADES DEL VASO

Volumen máximo de llenado: 17.4 oz / 515 ml
 Volumen recomendado: 16 oz / 473 ml
 Calibre: 17.5 PT
 Poli Configuración: 3/4 mil
 Calibre de pared interna: 15 PT
 Poli Configuración de pared interna: 3/4 mil

CONFIGURACIONES DEL EMBALAJE

16 oz Vaso

Bolsas por caja: 20 x 25 Vasos
 Cantidad por caja: 500
 Cantidad por pallet: 10,000
 Peso por caja: 16 Kg
 Cantidad por estiba: 4
 Estibas por pallet: 5
 Cajas por pallet: 20
 Peso por pallet: 329 Kg
 Dimensiones de caja: 46 cm x 46 cm x 64 cm
 Altura de pallet: 242 cm

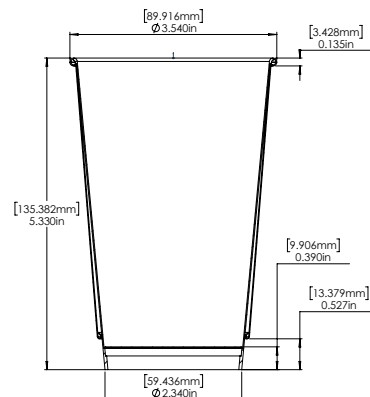

Para más detalles, visítenos en stanpacnet.com

STANPAC

SMITHVILLE, ONTARIO · BRENHAM, TEXAS · TOTOWA, NEW JERSEY · QUERETARO, MEXICO

OFICINA LATINOAMÉRICA +52 442 312 2729 (QUERÉTARO, MÉXICO)

STANPACNET.COM | VASOSYCONTENEDORES@STANPACNET.COM